

シフト引っ掛かりの原因（？）

マニュアルやパーツリストは適切な車両の維持管理に欠かせない重要な資料です。完璧主義的ドイツBMWの資料も稀に「？」的なことがあります。設計段階もしくは途中で変更されている場合もあるので一概にミスとも言えないですが、、シフトのポジションナー部（？）のワッシャーが現物と位置が異なっています。ギアボックスオーバーホールの際、20台に1台ぐらいの割（個人の感想です）でマニュアル通りに組み込まれているようです。メーカーでは間違わないでしょうから修理時にマニュアルに忠実に作業したメカが騙されてしまったのでしょうか。金属粉が出るしシフト時の抵抗になるので無害ではありません。

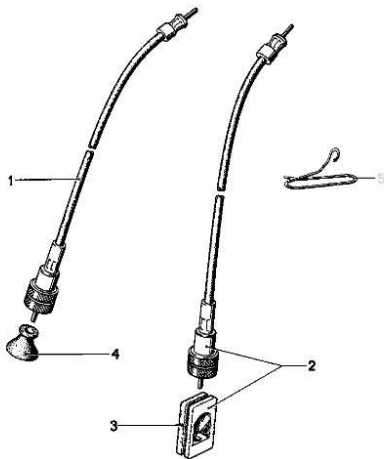

速度計、回転計ケーブルとも上下逆ですが無害です

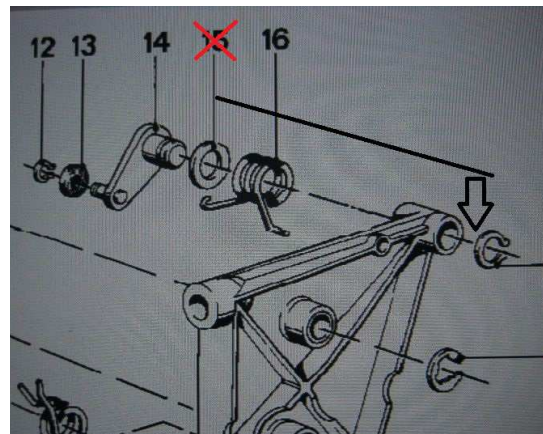

プレーンワッシャーの位置が実際と異なる

